

＜ 女子予選リーグ ＞

4チーム試合順 1-2・3-4・1-3・2-4・1-4・2-3

1 ブロック

コート NO.A1

			1	2	3	4	勝	負	順位		
1	山 川 直 子 (MAT前橋)		\								
	小 沼 さ ゆ り (MAT前橋)										
2	笹 原 め ぐ み (Brio)				\						
	赤 坂 陽 子 (Brio)										
3	永 井 裕 香 (TNST)						\				
	高 山 い ず み (TNST)										
4	徳 間 光 (m f ラボ)								\		
	宮 若 菜 (m f ラボ)										

2 ブロック

コート NO.A2

			1	2	3	4	勝	負	順位		
1	飯 室 千 佳 子 (MAT高崎)		\								
	多 加 谷 智 子 (MAT高崎)										
2	藤 井 由 紀 子 (AMICA)				\						
	平 石 和 可 子 (AMICA)										
3	金 子 真 理 子 (クレール)						\				
	井 上 優 子 (クレール)										
4	星 野 智 子 (グリンヒル)								\		
	井 田 ひ かり (中居TC)										

3 ブロック

コート NO.A3

			1	2	3	4	勝	負	順位		
1	瀧 澤 仁 美 (城南TC)		\								
	高 安 彰 子 (SUM-7)										
2	佐 藤 裕 子 (中居TC)				\						
	笹 原 由 美 子 (中居TC)										
3	増 田 美 咲 (あかぎTC)						\				
	亀 井 未 香 (あかぎTC)										
4	梶 塚 恭 子 (MAT高崎)								\		
	小 柏 彩 佳 (MAT高崎)										

4 ブロック

コート NO.A4

			1	2	3	4	勝	負	順位		
1	植 村 直 美 (MAT前橋)		\								
	大 野 和 子 (スプレッド)										
2	清 水 篤 子 (エリス)				\						
	大 槻 茂 子 (エリス)										
3	窪 琴 音 (ミナミ)						\				
	佐 藤 泰 葉 (一筆TC)										
4	堀 江 美 佐 (城南TC)								\		
	田 村 美 由 紀 (フリー)										

5 ブロック

コート NO.A5

			1	2	3	4	勝	負	順位		
1	清 水 葉 子 (グリンヒル)		\								
	内 田 千 晴 (前レ)										
2	六 本 木 ま ゆ み (一筆TC)				\						
	五 十 嵐 陽 子 (一筆TC)										
3	福 島 明 美 (オレンジローズ)						\				
	茂 木 み どり (オレンジローズ)										
4	木 村 寿 子 (エリス)								\		
	星 野 清 美 (エリス)										

6 ブロック

コート NO.A6

			1	2	3	4	勝	負	順位		
1	和 田 千 絵 (一筆TC)		\								
	松 本 桂 子 (一筆TC)										
2	須 田 公 恵 (エリス)				\						
	安 原 み ゆ き (エリス)										
3	大 野 真 奈 美 (MAT高崎)						\				
	町 田 み ゆ き (中居TC)										
4	安 達 典 子 (クレール)								\		
	平 ま ゆ み (クレール)										

＜ 男子予選リーグ ＞

4チーム試合順 1-2・3-4・1-3・2-4・1-4・2-3

1 ブロック

コート NO.B1・2

			1	2	3	4	勝	1	順位
1	樽 優 斗 (サトウGTC)		\						
	鯉 坂 蕾 斗 (リバーTS)								
2	都 丸 秀 幸 (DANDA)				\				
	赤 石 英 明 (DANDA)								
3	立 川 直 輝 (ミナミ)				\				
	貴 井 啓 登 (ミナミ)								
4	角 田 佑 太 (Blitz)					\			
	中 島 康 至 (dogwood)								

2 ブロック

コート NO.B2・3

			1	2	3	4	勝	負	順位
1	天 田 和 樹 (テニスしようよ)		\						
	内 田 直 樹 (テニスしようよ)								
2	森 下 博 明 (今井クラブ)				\				
	嶋 田 源 一 郎 (今井クラブ)								
3	桑 原 秀 樹 (城南TC)				\				
	高 橋 立 守 (城南TC)								
4	三 輪 匠 音 (ミナミ)					\			
	矢 部 藍 斗 (ミナミ)								

3 ブロック

コート NO.C1・2

			1	2	3	4	勝	負	順位
1	斎 藤 功 (HIROS)		\						
	五 十 嵐 崇 (HIROS)								
2	新 嶋 康 弘 (六中クラブ)				\				
	小 池 茂 男 (六中クラブ)								
3	前 原 涉 平 (NoviS)				\				
	田 村 直 哉 (NoviS)								
4	佐 藤 良 和 (テニスしようよ)					\			
	戸 塚 秀 男 (テニスしようよ)								

4 ブロック

コート NO.C3・4

			1	2	3	4	勝	負	順位
1	大 野 健 (MAT前橋)		\						
	樋 口 陽 介 (MAT前橋)								
2	野 口 洋 介 (SPD)				\				
	湊 隆 之 (SPD)								
3	矢 嶋 憲 二 (HIROS)				\				
	山 崎 和 夫 (HIROS)								
4	池 田 旭 之 (タカムー)					\			
	岡 田 陽 介 (タカムー)								

5 ブロック

コート NO.C5・6

			1	2	3	4	勝	負	順位
1	岡 部 功 (竹田組)		\						
	穂 苅 正 幸 (竹田組)								
2	新 井 良 和 (WTA)				\				
	狩 野 広 幸 (WTA)								
3	長 尾 漣 (ミナミ)				\				
	石 井 栄 斗 (ミナミ)								
4	眞 塩 泰 明 (HIROS)					\			
	矢 島 茂 幸 (HIROS)								

【女子】

<1位トーナメント>

6ゲーム先取ノーアドバンテージ

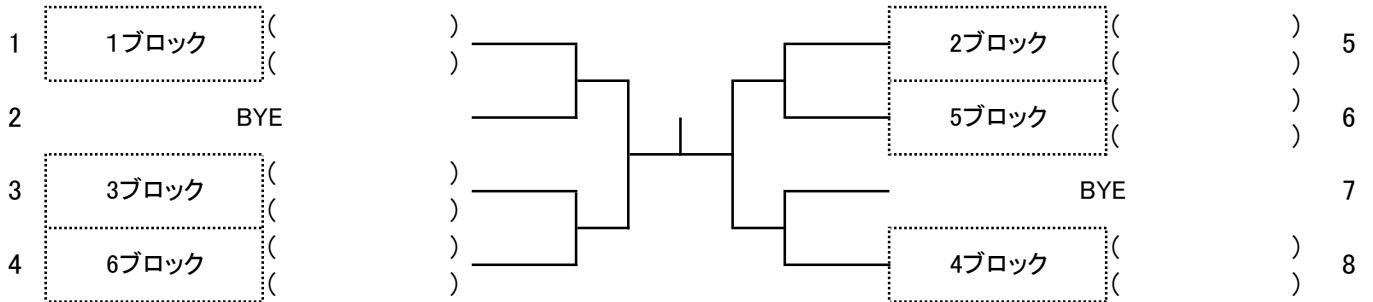

<2位トーナメント>

6ゲーム先取ノーアドバンテージ

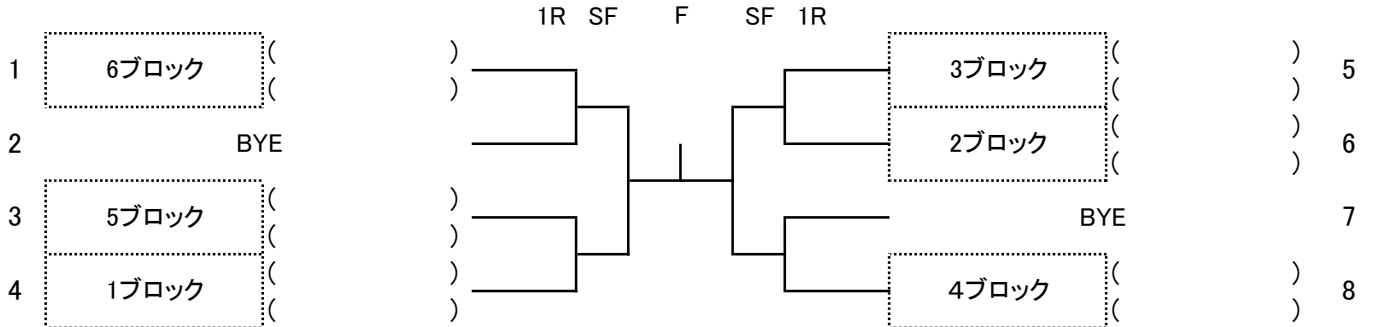

<3位トーナメント>

6ゲーム先取ノーアドバンテージ

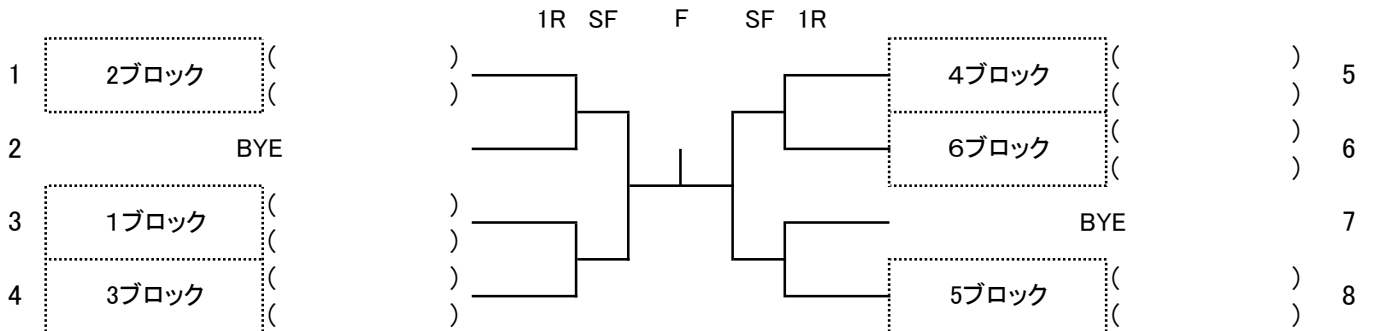

<4位トーナメント>

6ゲーム先取ノーアドバンテージ

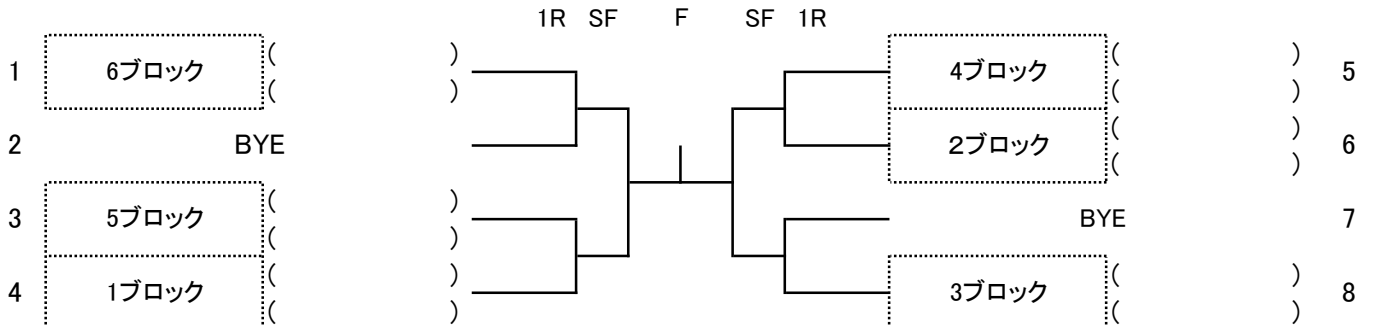

【男子】

<1位トーナメント>

6ゲーム先取ノーアドバンテージ

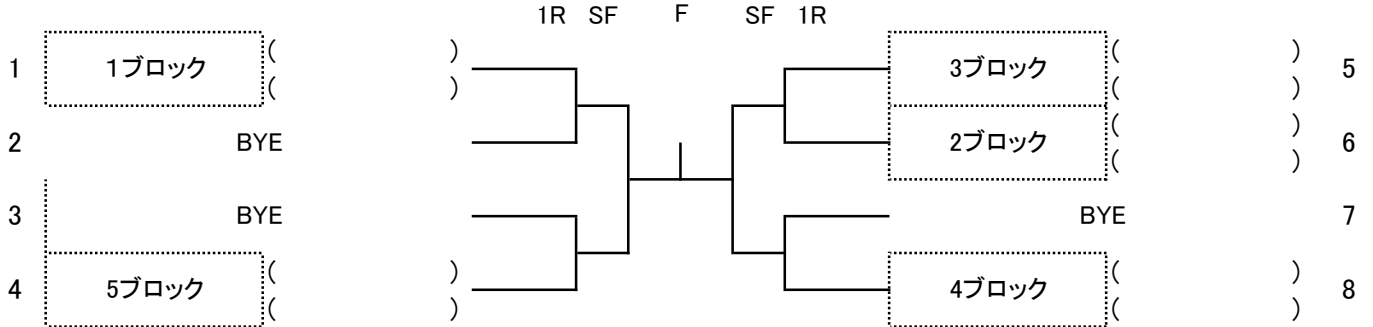

<2位トーナメント>

6ゲーム先取ノーアドバンテージ

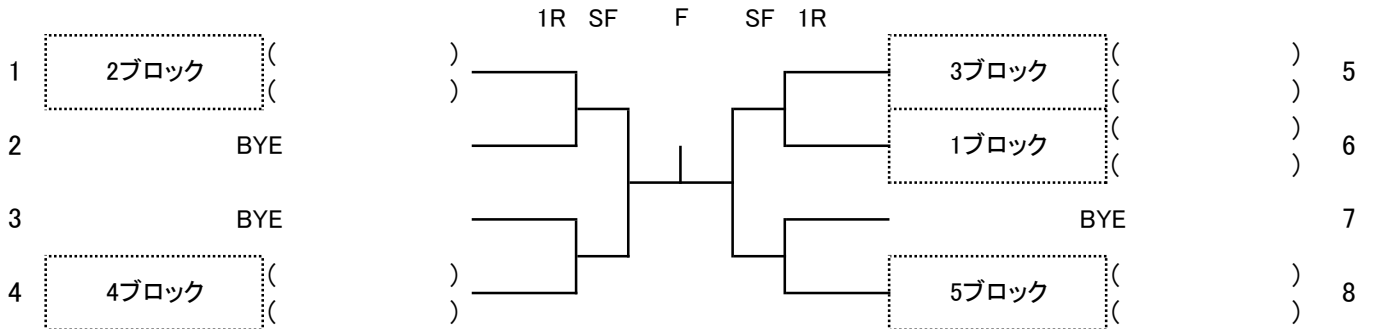

<3位トーナメント>

6ゲーム先取ノーアドバンテージ

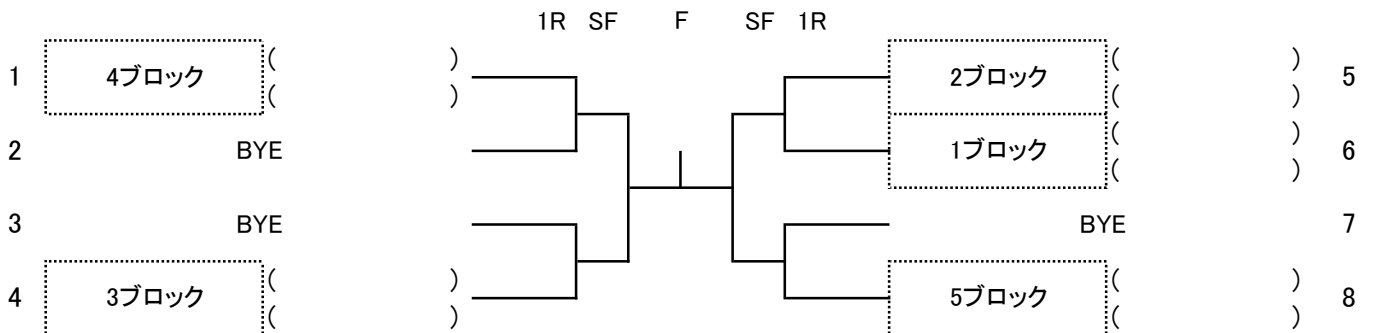

<4位トーナメント>

6ゲーム先取ノーアドバンテージ

