

男子ベテラン 45歳

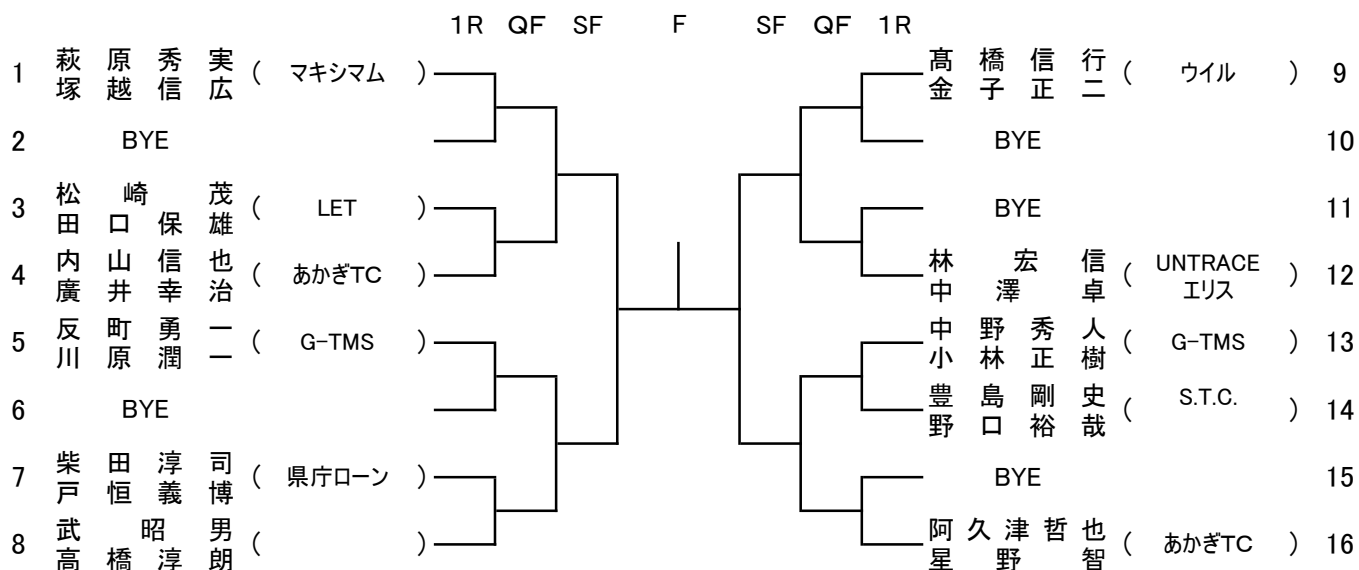

男子ベテラン 55歳

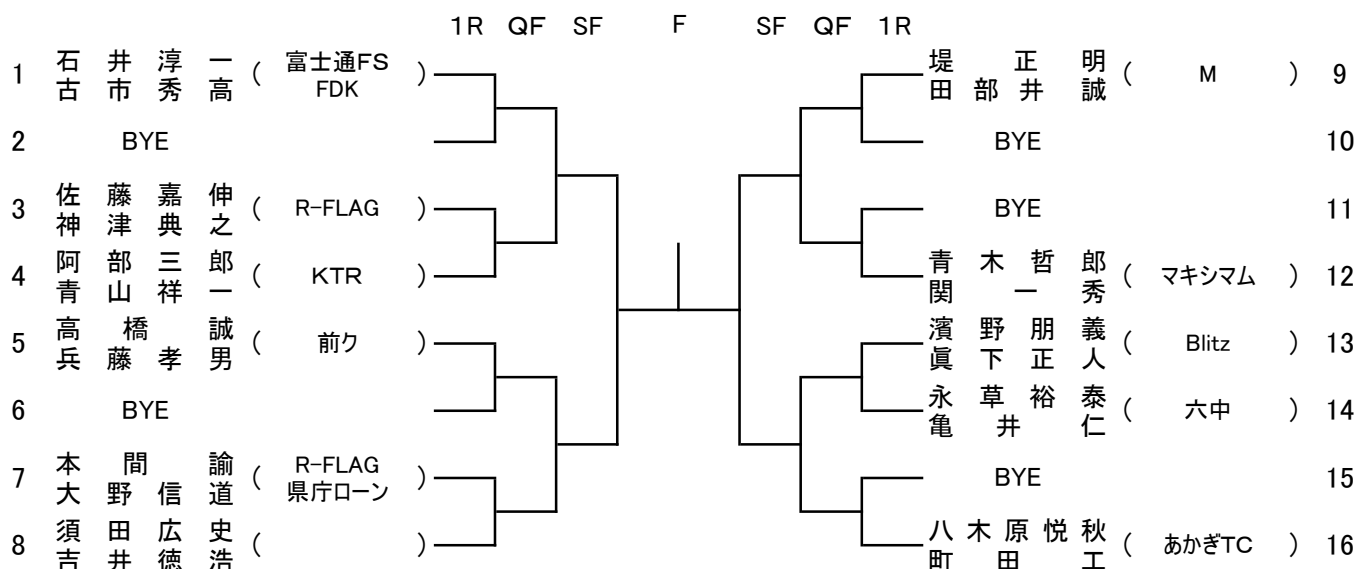

男子ベテラン 65歳

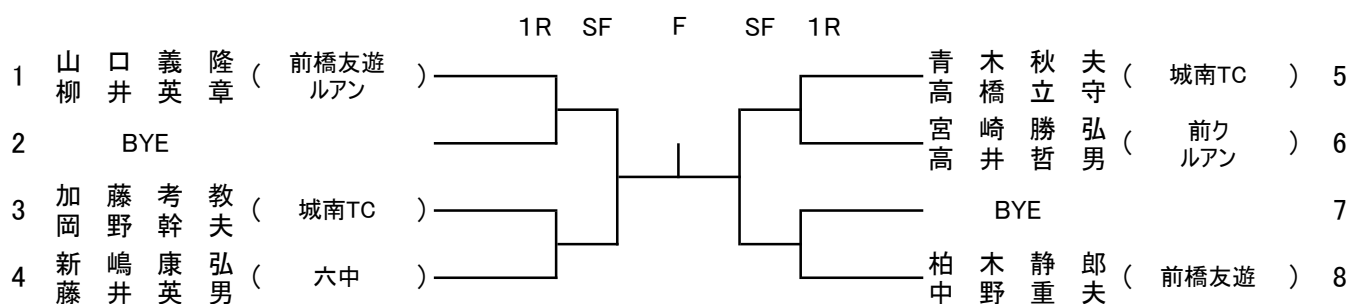

男子小学生

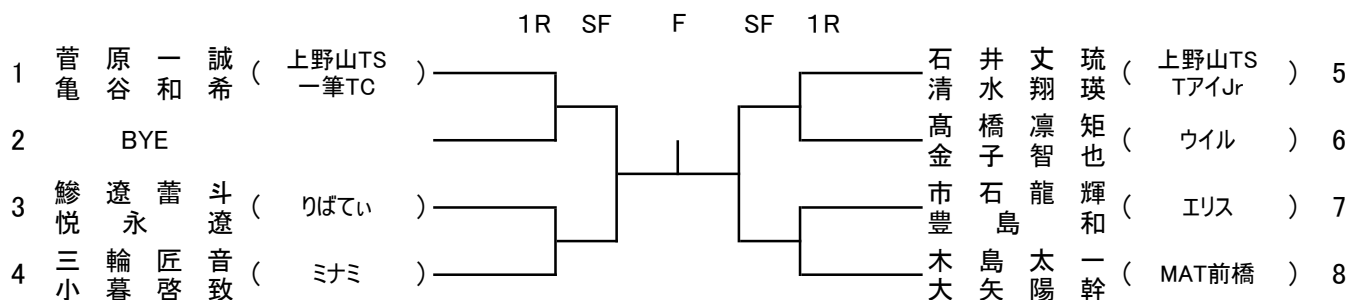

女子小学生

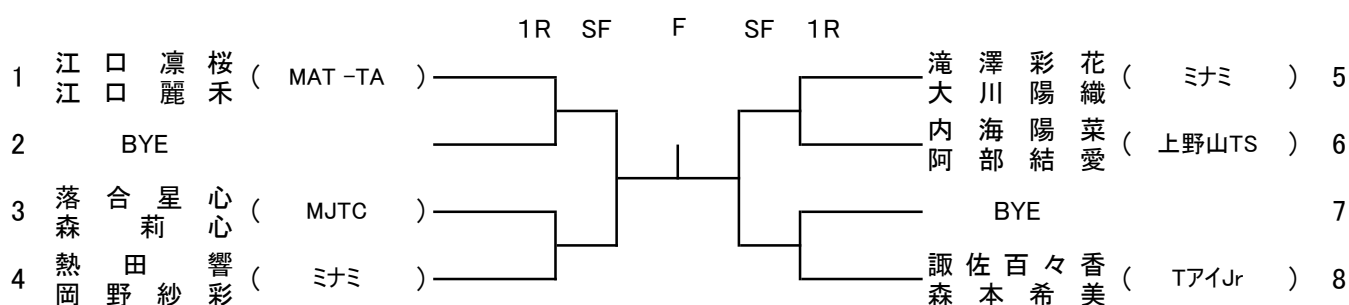

テニス競技でのセルフジャッジ 5原則遵守のお願い

日本テニス協会

セルフジャッジ5原則

- ① 判定が難しい場合は「グッド」(相手有利に)！
- ② 「アウト」または「フォールト」はボールとラインの間に、はっきりと空間が見えたとき！
- ③ サーバーはサーブを打つ前、レシーバーに聞こえる声でスコアをアナウンス！
- ④ ジャッジコールは、相手に聞こえる声と、相手に見えるハンドシグナルを使って速やかに！
- ⑤ コートの外の人、セルフジャッジへの口出しはしない！